

/ TRANSFER SYSTEM SERIE TRM

hmoovitics

TRANSEPT

hellomoov

un mouvement d'avance

/ Inhaltsverzeichnis

/ Werkstückträger

4

/ Über das Hellomoov-Ökosystem



/ Transept und Hellomoov

Als Konstrukteur und Hersteller sind wir einer der Spezialisten für modulare Aluminiumprofile und Fördertechnik und Werkstückträgersystemen.

Unser Unternehmen befindet sich in der Vendée auf einem 3.100 qm großen Gelände mit 3 Niederlassungen (Rouen, Lyon und Paris).

Transept beschäftigt 48 Mitarbeiter. Wir sind 2018 zu Hellomoov gestoßen.

Von der kleinsten Ersatzteilbestellung bis zum aufwändigsten Projekt beraten wir unsere Kunden bei ihren Projekten.

/ Werkstückträger

/ Beschreibung

Werkstückträger stützen und tragen die zu montierenden Komponenten. Die Werkstückträger sind mit Plastikpolstern ausgestattet, um den Verschleiß beim Aufstauen zu verringern. Ihre Dimensionierung ermöglicht einen Staubetrieb. Jeder Werkstückträger ist mit 4 Seiten- und Unterseitenabdeckungen ausgestattet.

Es ist zu beachten, dass das zulässige Gesamtgewicht WT für den Längstransport für den Längs- und Quertransport unterschiedlich ist. Beim Quertransport ist die für die Berechnung zu berücksichtigende Seite immer die kürzere Seite. Die zulässigen Gesamtmassen sind in der nebenstehenden Tabelle aufgeführt.

Mindestabmessungen : 436x436 mm

/ Optionen

3 Sätze von Positionierungsbuchsen verfügbar.

Diese Buchsen erhöhen das Leergewicht des Werkstückträgers um 1,3 kg.

In Kombination mit der Positioniereinheit ermöglichen die Buchsen die exakte Positionierung des Werkstückträgers in einer Bearbeitungsstation.

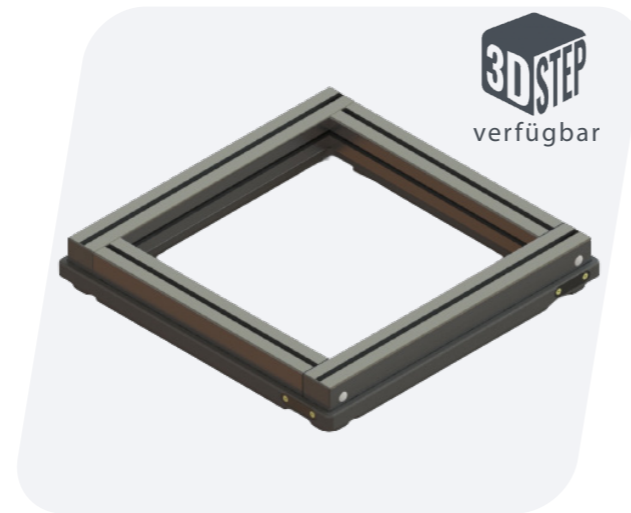

/ Werkstückträger

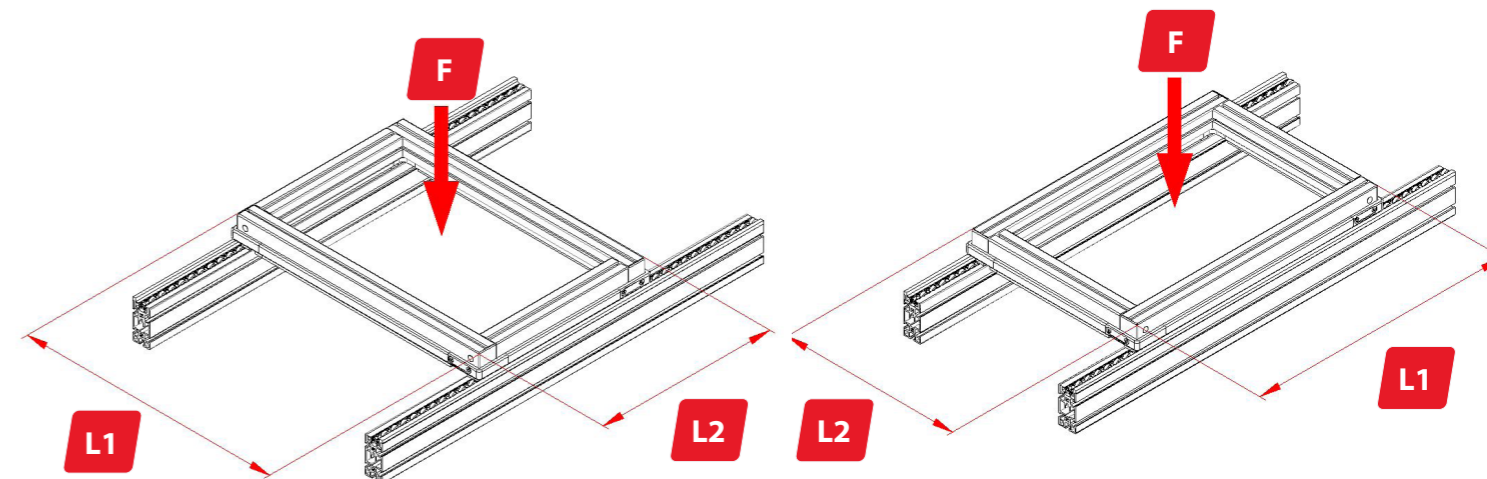

Abmessungen des Werkstückträgers in mm (L1xL2)	Gewicht des Werkstückträgers (kg)	Zulässiges WT-Gewicht inklusive WT (Fahrtrichtung quer) Kunststoffstaurollenkette/ Stahlstaurollenkette	Zulässiges WT-Gewicht inklusive WT (Fahrtrichtung längs) Kunststoffstaurollenkette/ Stahlstaurollenkette
436x436	4	40 / 100	40 / 100
436x536	4,5	40 / 100	55 / 143
436x636	5	40 / 100	70 / 182
436x736	5,5	40 / 100	80 / 208
436x836	6	40 / 100	100 / 260
536x536	5	55 / 143	55 / 143
536x636	5,5	55 / 143	70 / 182
536x736	6	55 / 143	80 / 208
536x836	6,5	55 / 143	100 / 260
636x636	6	70 / 182	70 / 182
636x736	6,5	70 / 182	80 / 208
636x836	7	70 / 182	100 / 260
736x736	7	80 / 208	80 / 208
736x836	7,5	80 / 208	100 / 260
836x836	8	100 / 260	100 / 260

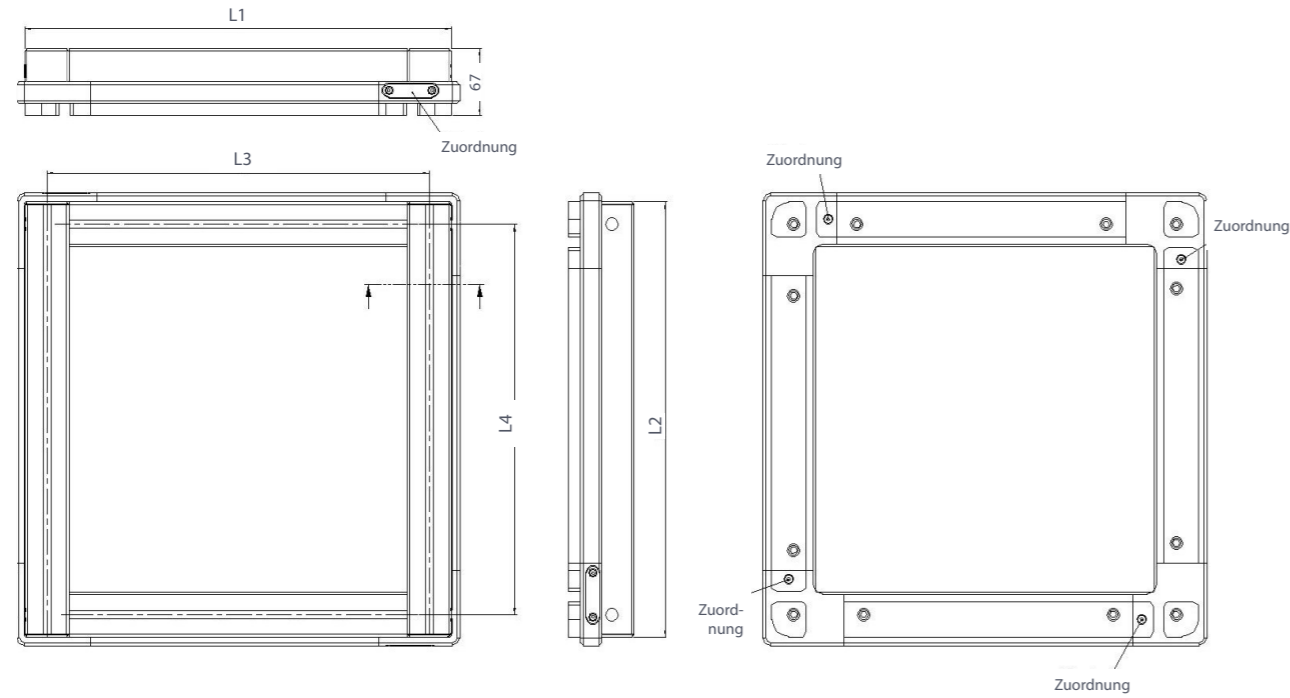

Siehe nebenstehende Tabelle

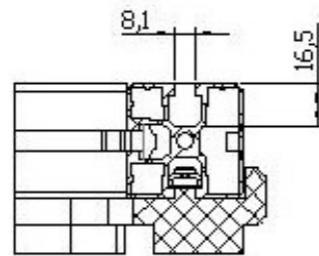

Werkstückträgergrößen

Referenzierung von Werkstückträgern (L1xL2) / (L3xL4) in mm	L1	L2	L3	L4	Artikelnummer
436x436		436		391	TRM-WPC1-0436-0436
436x536		536		491	TRM-WPC1-0436-0536
436x636	436	636	391	591	TRM-WPC1-0436-0636
436x736		736		691	TRM-WPC1-0436-0736
436x836		836		791	TRM-WPC1-0436-0836
536x536		536		491	TRM-WPC1-0536-0536
536x636		636		591	TRM-WPC1-0536-0636
536x736	536	736	491	691	TRM-WPC1-0536-0736
536x836		836		791	TRM-WPC1-0536-0836
636x636		636		591	TRM-WPC1-0636-0636
636x736	636	736	591	691	TRM-WPC1-0636-0736
636x836		836		791	TRM-WPC1-0636-0836
736x736		736		691	TRM-WPC1-0736-0736
736x836	736	836	691	791	TRM-WPC1-0736-0836
836x836	836	836	791	791	TRM-WPC1-0836-0836

/ Staurollenketten

/ Max. Belastung für Kunststoffstaurollenkette:
150 daN/m (einschließlich WT)



/ Max. Belastung für Kunststoffstaurollenkette:
390 daN/m (einschließlich WT)



/ Kettenschloss für Staurrollenkette



Beschreibung	Einheit	Artikelnummer
Kunststoffstaurollenkette	m	1827-ML
Stahlstaurollenkette	m	1827-A-ML
Kettenschloss	Stück	1854

/ Bandstreckenverlängerung

/ Die Bandstreckenverlängerung ermöglicht:

- die Bandstrecke zu verlängern (größer als 6250mm)
- die Demontage der Bandstrecke von beiden Enden des Arbeitsplatzes zu erleichtern (z.B. für Transportzwecke)

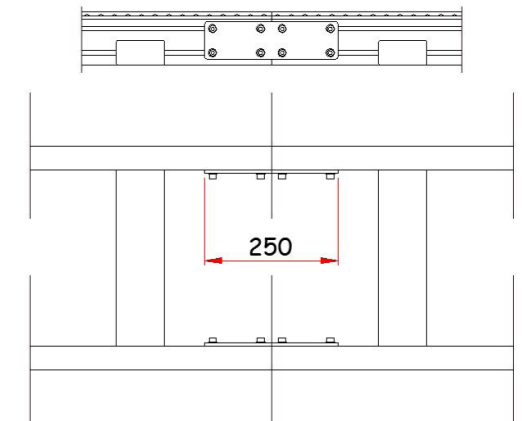
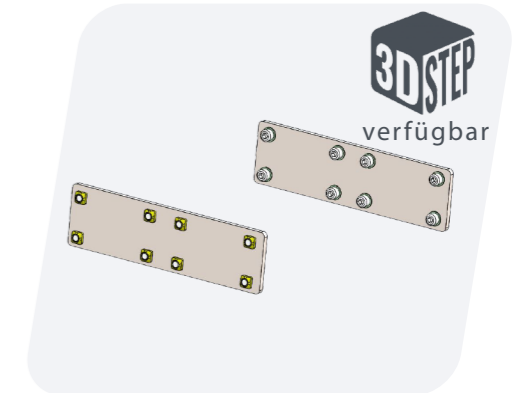

Beschreibung	Einheit	Artikelnummer
Bandstreckenverlängerung	Stück	7180-TRM

/ Bandstreckendirektantrieb TRM

/ Jede Sektion besteht aus 2 Aluminiumprofilen, die mit seitlichen Führungsprofilen für die Führung des Werkstückträgers ausgestattet sind.

Die Tragfähigkeit der Bandstrecken variiert je nach der Geschwindigkeit und der Motorleistung des Antriebes.

Die mögliche Länge der Bandstrecken variiert je nach Belastung und Kettentyp.

Minimale Länge: 550 mm

Maximale Länge ohne Verlängerung: 12000 mm (für größere Größen, bitte kontaktieren Sie uns)

Reversierbetrieb möglich

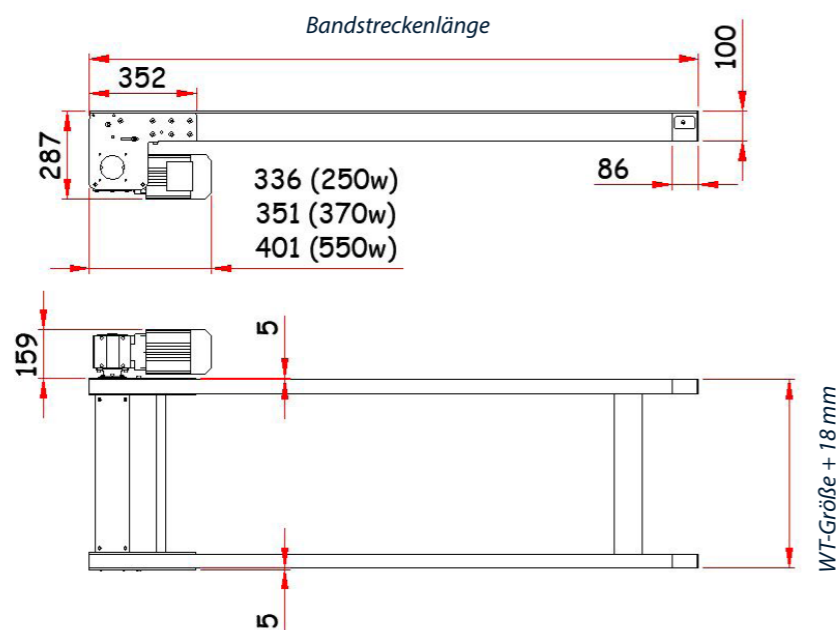
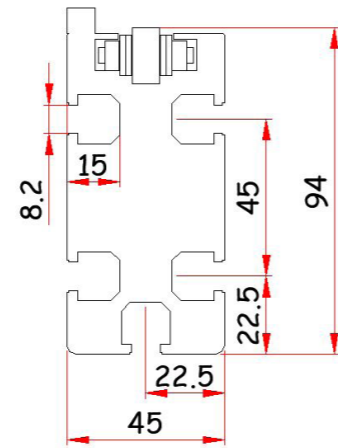
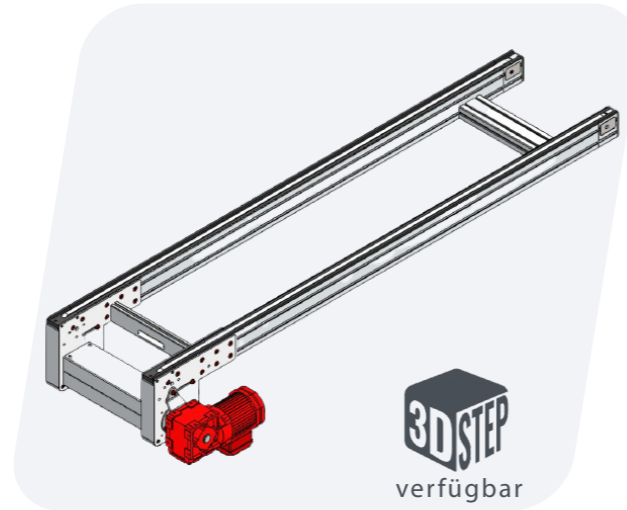

/ Bandstreckendirektantrieb TRM

/Ladepazität bei 250 Watt Motor

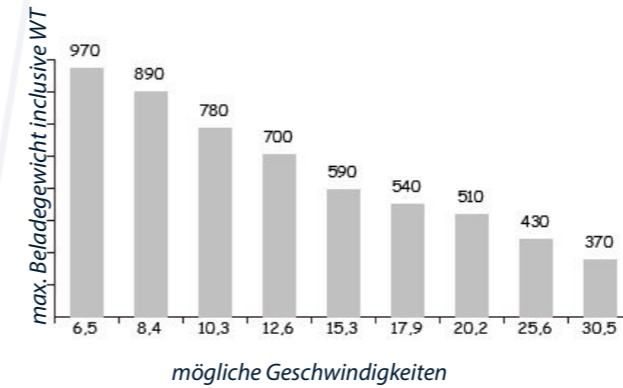

/Ladepazität bei 370 Watt Motor

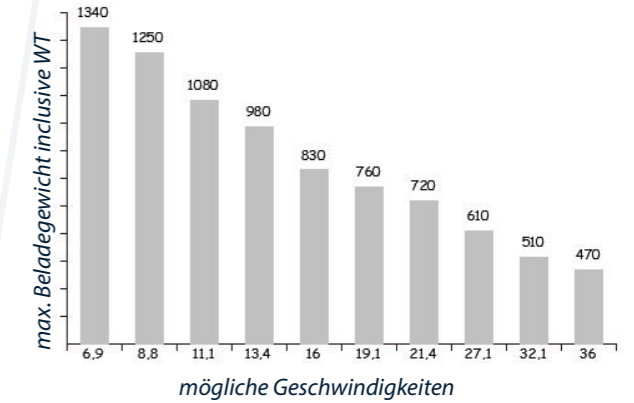

/Ladepazität bei 550 Watt Motor

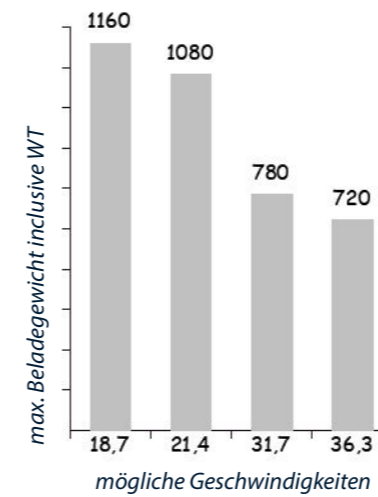

Beischreibung	Einheit	Artikelnummer
Bandstrecke TRM Direktantrieb rechts	Stück	4540
Bandstrecke TRM Direktantrieb links	Stück	4541
Bandstreckelänge Kunststoffstaurollenkette	m	TRM-4504
Bandstreckelänge Stahlstaurollenkette	m	TRM-4532

/ Bandstreckeneinheit TRM mit Mittenantrieb

/ Jede Sektion besteht aus 2 Aluminiumprofilen, die mit seitlichen Führungsprofilen für die Führung des Werkstückträgers ausgestattet sind.

Die Tragfähigkeit der Bandstrecken variiert je nach der Geschwindigkeit und der Motorleistung des Antriebes.

Die mögliche Länge der Bandstrecken variiert je nach Belastung und Kettentyp.

Minimale Länge: 900 mm

Maximale Länge ohne Verlängerung: 6250 mm (für größere Größen, bitte kontaktieren Sie uns)

Reversierbetrieb möglich

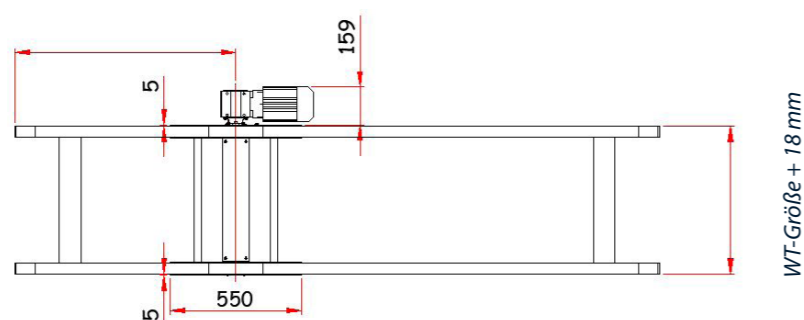
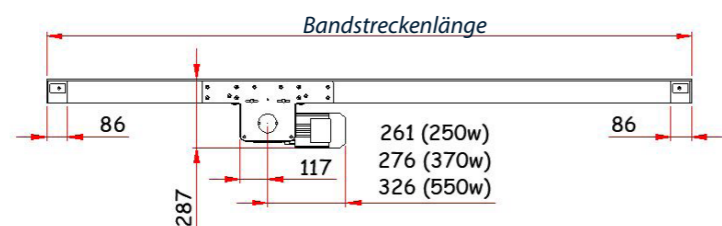
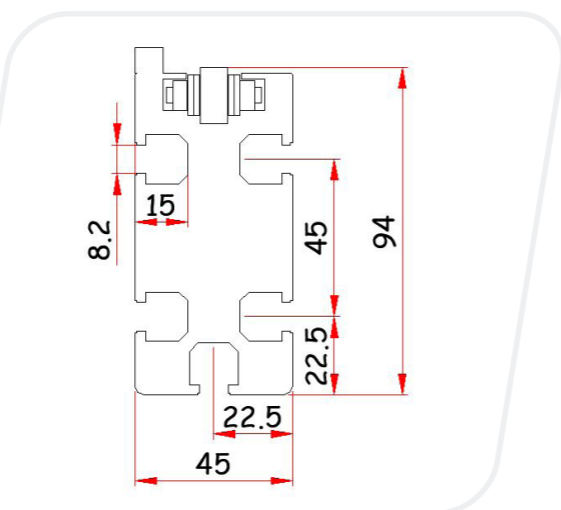
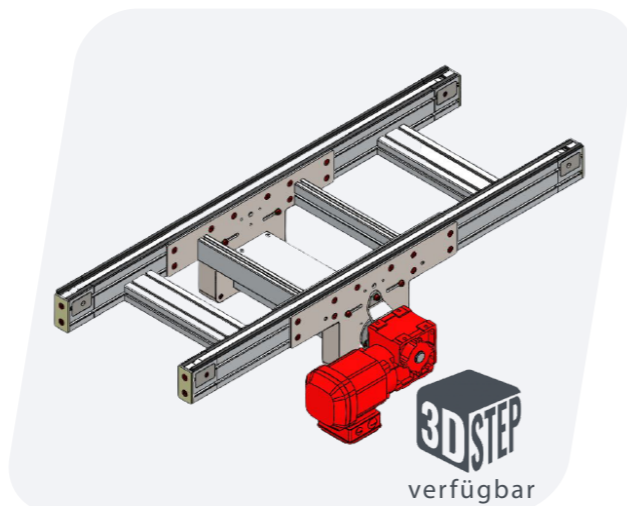

/ Bandstreckeneinheit TRM mit Mittenantrieb

/ Ladekapazität bei 250 Watt Motor

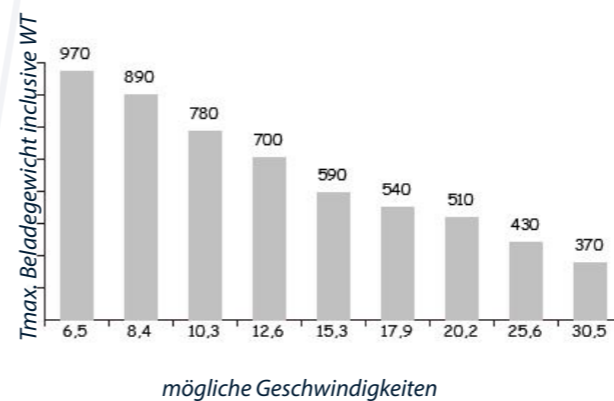

/ Ladekapazität bei 370 Watt Motor

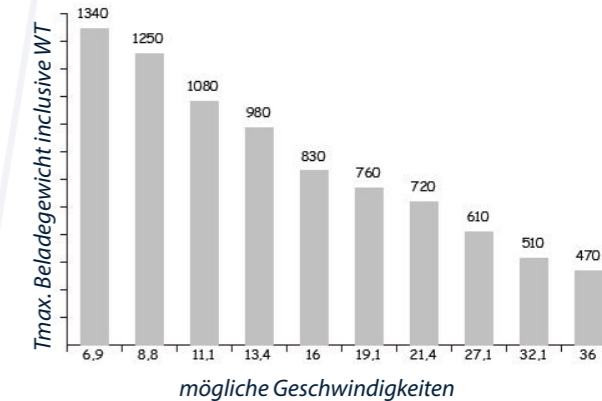

/ Ladekapazität bei 550 Watt Motor

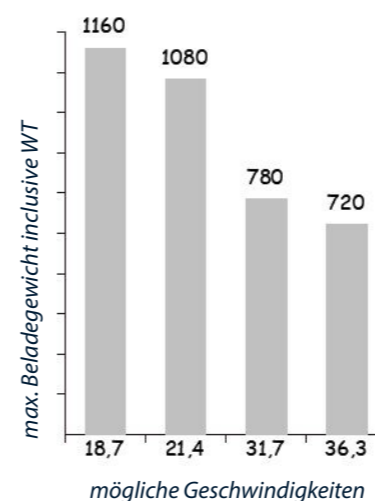

Beschreibung	Einheit	Artikelnummer
Bandstreckeneinheit TRM mit Mittenantrieb	Stück	4700
Bandstreckelänge Kunststoffstaurollenkette	m	TRM-4504
Bandstreckelänge Stahlstaurollenkette	m	TRM-4532

/ Hubquereinheit

/ Die Hubquereinheit hebt den WT an und bringt ihn rechtwinklig von einer Banstrecke zur anderen. Ein kompakter, doppelt wirkender Pneumatikzylinder sorgt für die vertikale Bewegung.

Motorisierte 24-V-Rollen sorgen für die Verschiebewegung des WT mittels einer elektronischen Karte. Mit dieser Karte können mehrere Geschwindigkeiten konfiguriert werden.

Jeder WT wird separat transportiert. Die Installation eines Festanschlags zur Verhinderung einer Durchfahrt des WT kurz nach der Hubquereinheit ist notwendig. Der WT kann seitlich gestoppt werden mit Teile-Nr. TRM-4523. (Separat zu bestellen).

Der Längsanschlag des WT erfolgt mit den Artikelnummern TRM-4516 und TRM-4537. (Separat zu bestellen).

Ein induktiver M12-Sensor (nicht im Lieferumfang enthalten) mit einem 4 mm großen Schaltabstand sorgt für die Erkennung des WT auf der Hubquereinheit (WT befindet sich auf der Staurollenkette). Er kann am Sensorhalter TRM-4523 montiert werden.

Ein induktiver M12-Sensor (nicht im Lieferumfang enthalten) mit einem 4 mm Schaltabstand, der am seitlichen Sensorhalter Ref. 8097 (separat zu bestellen) montiert wird, sorgt für die Erkennung des WT, wenn dieser sich oberhalb der Staurollenkette befindet.

Die Position der Hubquereinheit kann mit Hilfe von Magnetschalter am Pneumatikzylinder abgefragt werden. Die Magnetschalter werden mit einem M8-Anschluss geliefert.

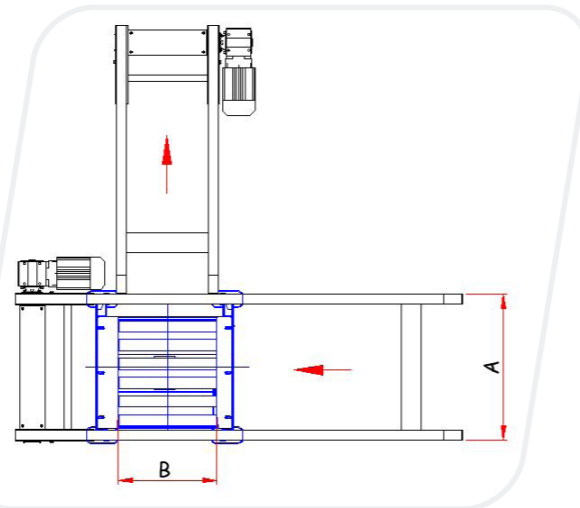
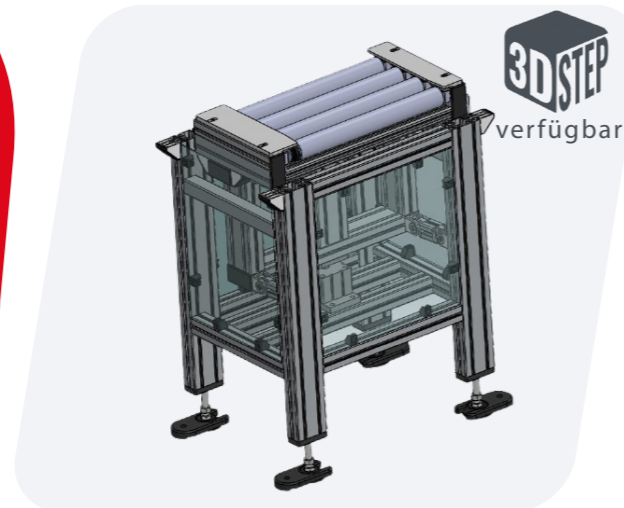

Beschreibung	Einheit	Artikelnummer
Seitlicher Stopper	Stück	TRM-4523
Gedämpfter Stopper	Stück	TRM-4516
Gedämpfter stopper am Ende der HQE	Stück	TRM-4537
Seitlicher Sensorhalter	Stück	TRM-8097

/ Hubquereinheit

A	B	Artikelnummer HQE nach WT-Größe
436	436	TRM-ST-0436-0436
436	536	TRM-ST-0436-0536
436	636	TRM-ST-0436-0636
436	736	TRM-ST-0436-0736
436	836	TRM-ST-0436-0836
536	436	TRM-ST-0536-0436
536	536	TRM-ST-0536-0536
536	636	TRM-ST-0536-0636
536	736	TRM-ST-0536-0736
536	836	TRM-ST-0536-0836
636	436	TRM-ST-0636-0436
636	536	TRM-ST-0636-0536
636	636	TRM-ST-0636-0636
636	736	TRM-ST-0636-0736
636	836	TRM-ST-0636-0836
736	436	TRM-ST-0736-0436
736	536	TRM-ST-0736-0536
736	636	TRM-ST-0736-0636
736	736	TRM-ST-0736-0736
736	836	TRM-ST-0736-0836
836	436	TRM-ST-0836-0436
836	536	TRM-ST-0836-0536
836	636	TRM-ST-0836-0636
836	736	TRM-ST-0836-0736
836	836	TRM-ST-0836-0836

/ Bandstütze einfach

/ Die Bandstützen werden in der erforderlichen Arbeitshöhe geliefert und verleihen dem System Steifigkeit und Stabilität.
Der maximale Abstand zwischen 2 Bandstützen beträgt 2 Meter.
Befestigungsteile für die Profile werden mitgeliefert.
Die Höhenverstellung der Bandstütze beträgt ± 40 mm.

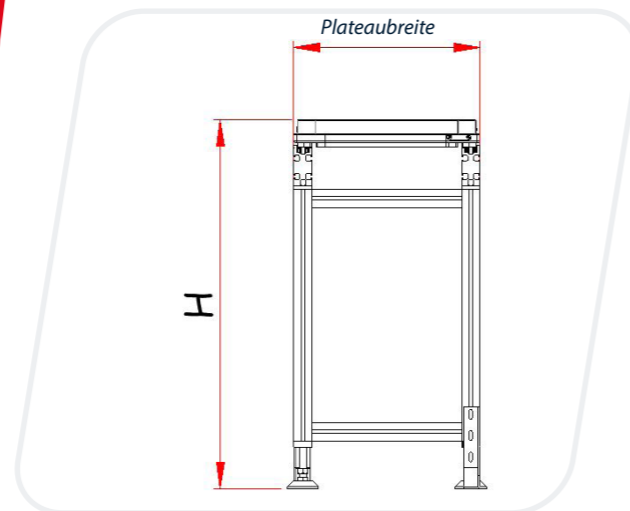
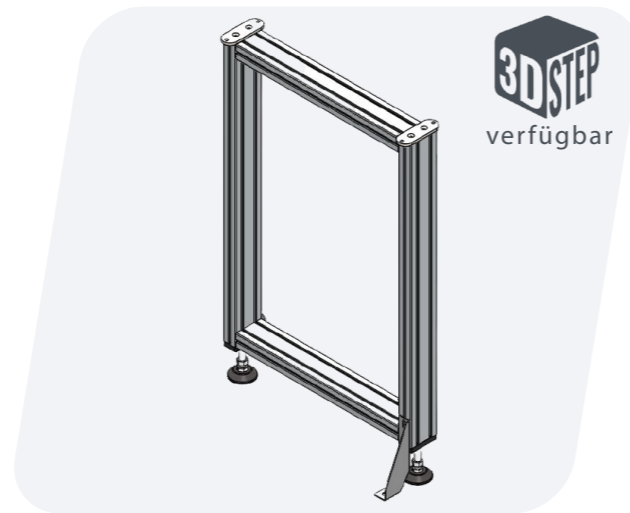

H= Arbeitshöhe von Boden bis Oberkante WT

Beschreibung	Einheit	Artikelnummer
Bandstütze 436mm	Stück	TRM-LG-0436 (Bitte Höhe (H) angeben)
Bandstütze 536mm	Stück	TRM-LG-0536
Bandstütze 636mm	Stück	TRM-LG-0636
Bandstütze 736mm	Stück	TRM-LG-0736
Bandstütze 836mm	Stück	TRM-LG-0836

/ Stopper seitlich

/ Der seitliche Stopper befindet sich am Ende der Transferstrecke (außerhalb der Fahrstrecke) und ermöglicht den Anschlag des WT am Ende der Bandstrecke.
M12-Gewinde ermöglichen die Platzierung von induktiven Sensoren (empfohlener Bereich von 4 mm) für die Erkennung des WT in der oberen und unteren Position (Sensoren nicht im Lieferumfang enthalten).

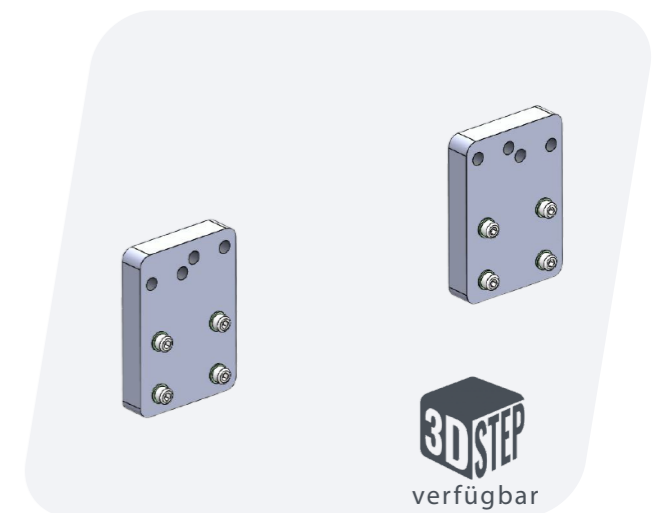

Beschreibung	Einheit	Artikelnummer
seitlicher Stopper	Stück	TRM-4523

/ Endverbindung für Bandstrecken im rechten Winkel

/ Die Endverbindung ist zwingend notwendig um die Konfiguration der beiden Bandstrecken zueinander zu stabilisieren.

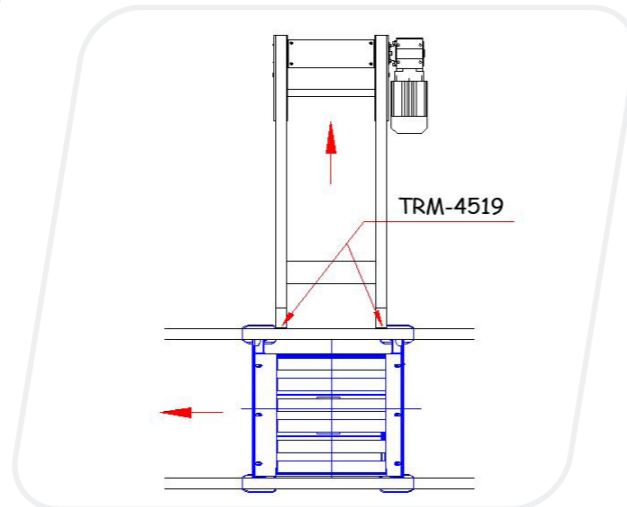
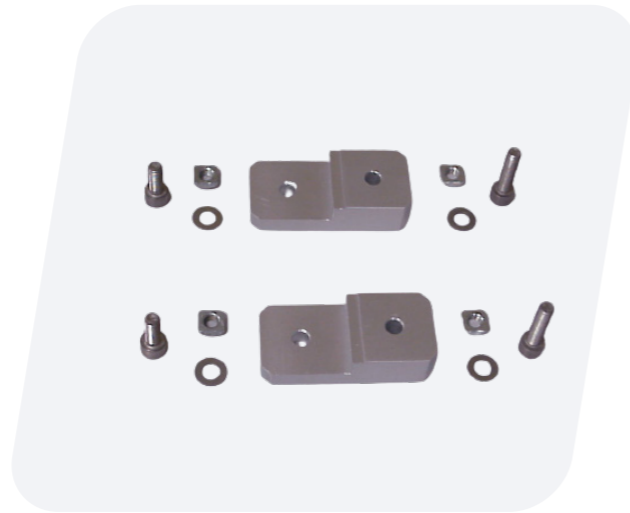

Beschreibung	Einheit	Artikelnummer
Endverbindung für Bandstrecken im rechten Winkel	Stück	TRM-4519

/ Kopfverbindung für Bandstrecken im rechten Winkel

/ Die Kopfverbindung ist zwingend notwendig um die Konfiguration der beiden Bandstrecken zueinander zu stabilisieren.

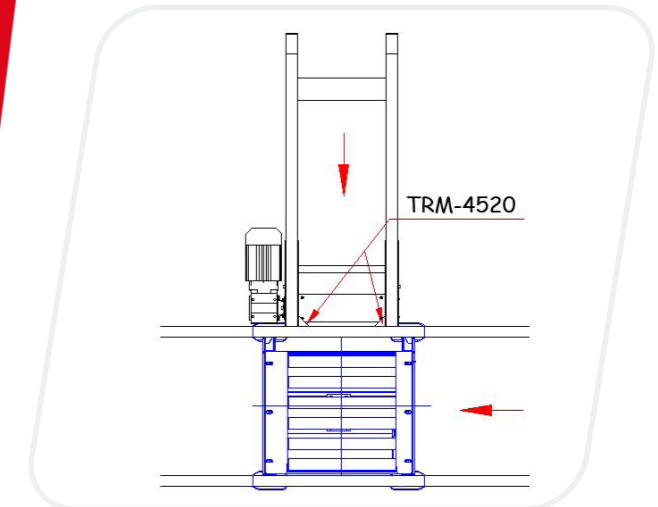

Beschreibung	Einheit	Artikelnummer
Kopfverbindung für Bandstrecken im rechten Winkel	Stück	TRM-4520

/ Verbindung für parallele Bandstrecken

/ Die Verbindung für parallele Bandstrecken gewährleistet die störungsfreie Fahrt des WT zwischen 2 Bandstrecken. Sie besteht aus Rollen und führt den bei der Fahrt von der einen auf die andere Strecke. Die Verbindung für parallele Bandstrecken ist bei allen WT-Größen gleich.

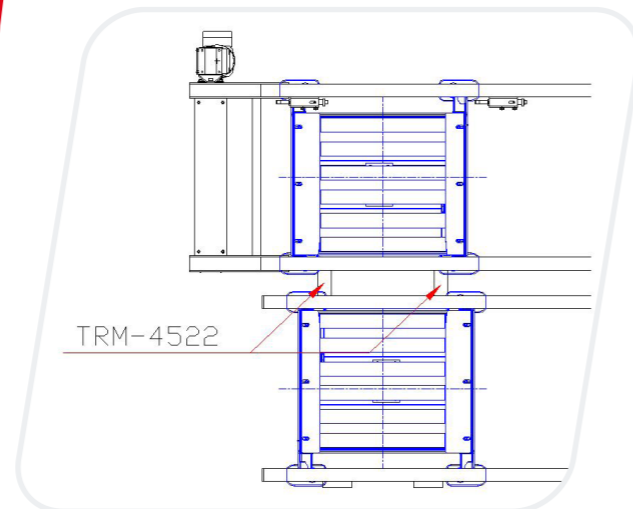
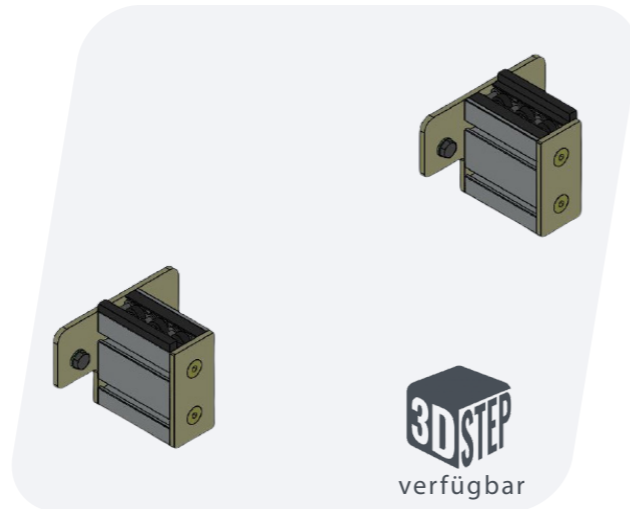

Beschreibung	Einheit	Artikelnummer
Verbindung für parallele Bandstrecken	Stück	TRM-4522

/ Nutensteine

/ Nutensteine dienen als Verbindungselemente in allen Nuten des TRM



Nutenstein



Nutenstein mit Feder

Beschreibung	Einheit	Artikelnummer
Nutenstein M4	Stück	NSCAR8M4
Nutenstein M5	Stück	NSCAR8M5
Nutenstein M6	Stück	NSCAR8M6
Nutenstein M8	Stück	NSCAR8M8
Nutenstein M4 mit Feder	Stück	NSCL8M4
Nutenstein M5 mit Feder	Stück	NSCL8M5
Nutenstein M6 mit Feder	Stück	NSCL8M6
Nutenstein M8 mit Feder	Stück	NSCL8M8

/ Pneumatisch gedämpfter Stopper

/ Stopper ermöglicht das Anhalten von WT's bei Arbeitsplätzen und vor dem Einfahren in Transfereinrichtungen.

Der Anschlag des WT's wird pneumatisch gedämpft. Der Stopper kehrt wieder in Ausgangsposition zurück, sobald der WT freigegeben wurde.

Der Stopper ist einfach wirkend.

Luftdruck: 5 bis 6 bar. Anschluss 4mm wird (mitgeliefert).

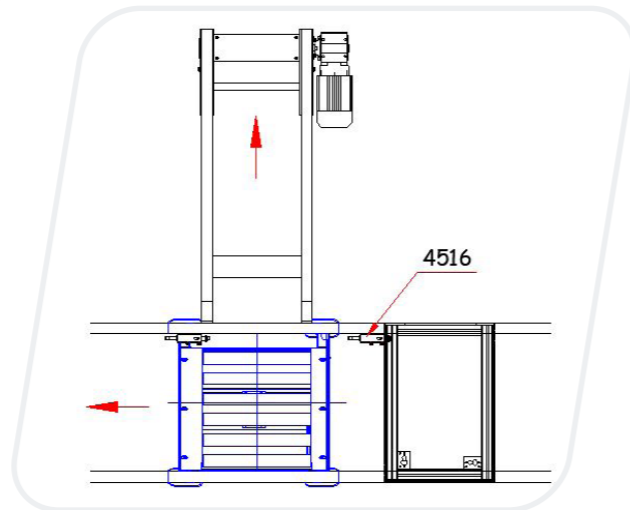
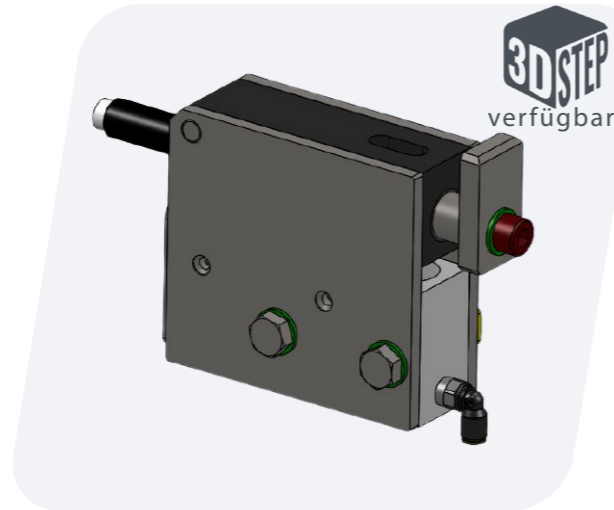

Beschreibung	Einheit	Artikelnummer
Pneumatisch gedämpfter Stopper	Stück	4516

/ Dampened stop unit at section end

/ Stopper ermöglicht das Anhalten von WT's am Bandende bei Arbeitsplätzen und vor dem Einfahren in Transfereinrichtungen.

Der Anschlag des WT's wird pneumatisch gedämpft.

Der Stopper kehrt wieder in Ausgangsposition zurück, sobald der WT freigegeben wurde.

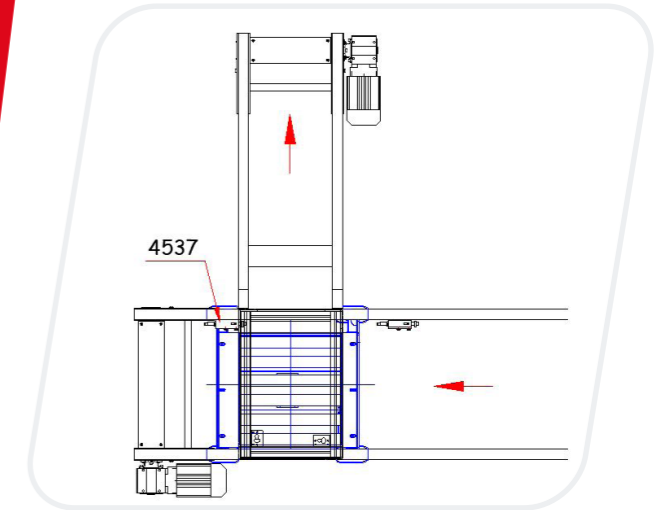
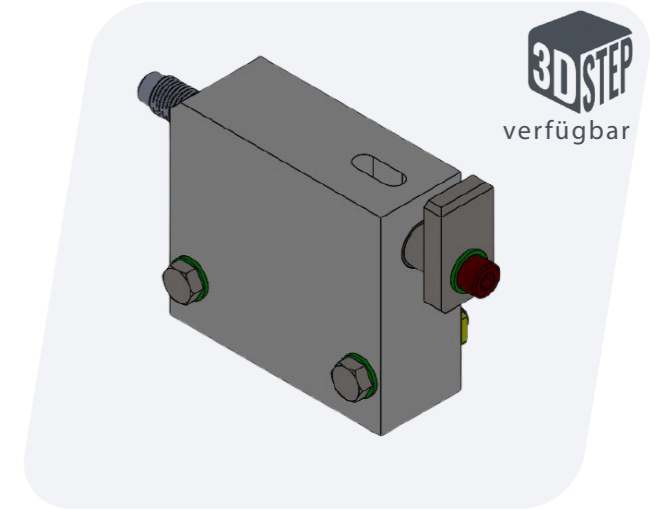

Beschreibung	Einheit	Artikelnummer
Pneumatisch gedämpfter Stopper am Bandende	Stück	4537

/ Rückprallsicherung

/ Die Rückprallsicherung verhindert die Rückwärtsbewegung des WT am Arbeitsplatz oder während einer Operation auf dem WT.

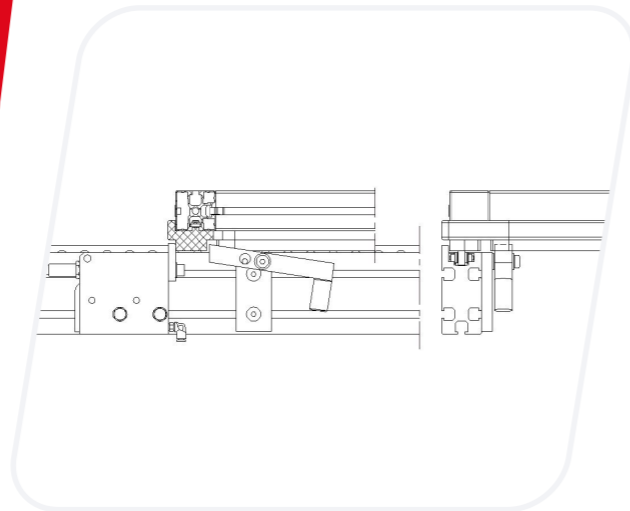
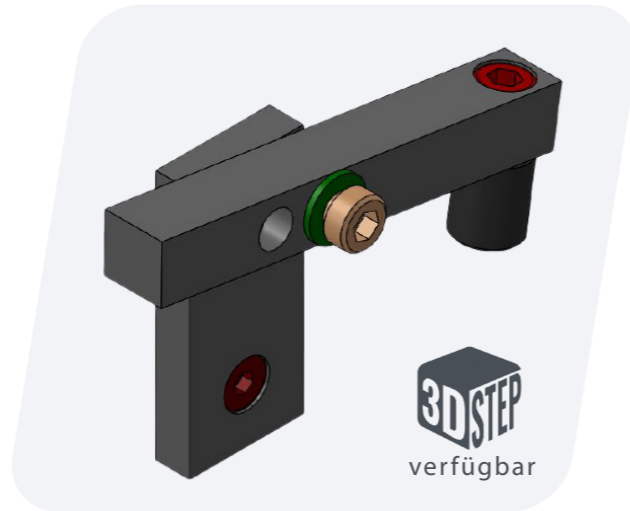

Beschreibung	Einheit	Artikelnummer
Rückprallsicherung	Stück	4515

/ seitlicher Sensorhalter

/ Seitlicher Sensorhalter.

Sensor wird nicht mitgeliefert.

Empfohlener Schaltabstand 4 mm.

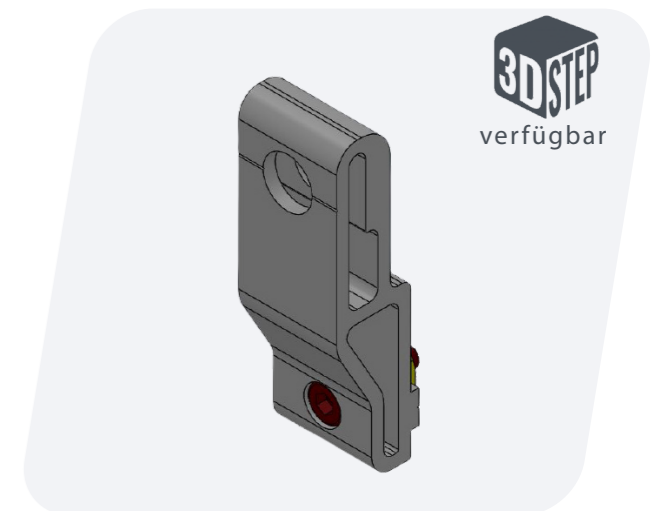

Beschreibung	Einheit	Artikelnummer
seitlicher Sensorhalter	Stück	8097

/ Verdrehenschutz mit Sensorhalterung

/ Die Erkennung des WT an den Arbeitsplätzen kann durch induktive M12-Sensoren (nicht im Lieferumfang enthalten), mit einem 4 mm großen Schaltabstand erfolgen, die auf einer Halterung in Kombination mit einem Verdrehenschutz angebracht sind.

Der WT-Verdrehenschutz verbessert die Positioniergenauigkeit und reduziert den Verschleiß des Seitenführungsprofils.

Der WT-Verdrehenschutz wird empfohlen, jedoch notwendig, wenn die Belastung über 30 kg liegt.

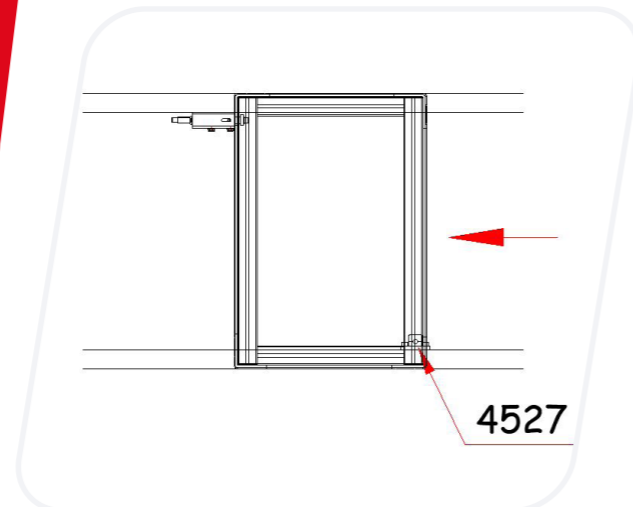
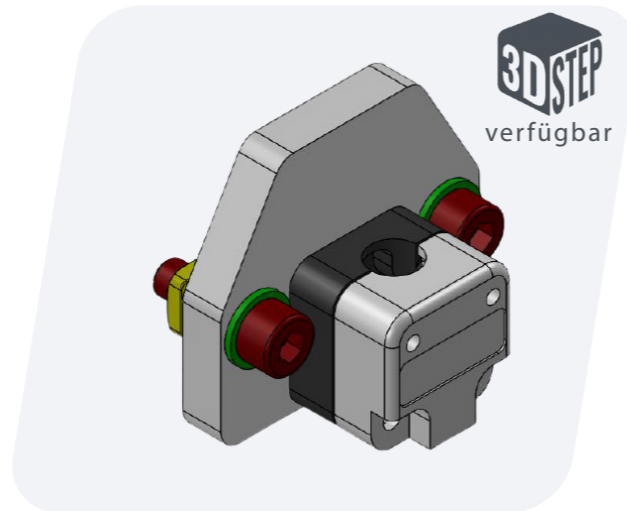

Beschreibung	Einheit	Artikelnummer
Verdrehenschutz mit Sensorhalterung	Stück	4527

/ Verdreherschutz

/ Der WT-Verdreherschutz verbessert die Positioniergenauigkeit und reduziert den Verschleiß des Seitenführungsprofils.

Der WT-Verdreherschutz wird empfohlen, jedoch notwendig, wenn die Belastung über 30 kg liegt.

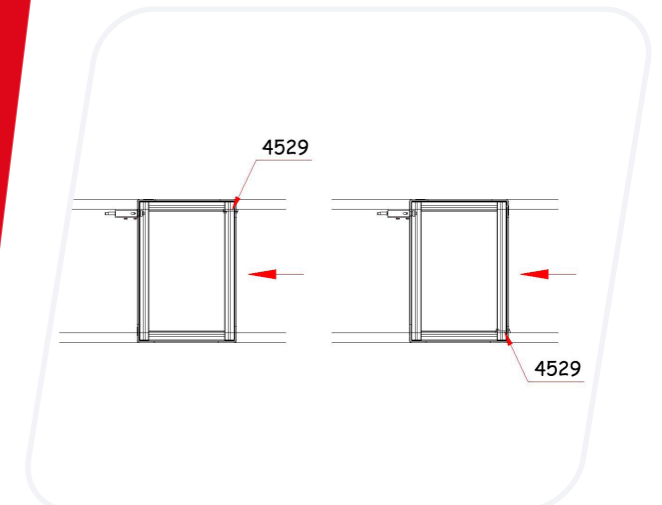
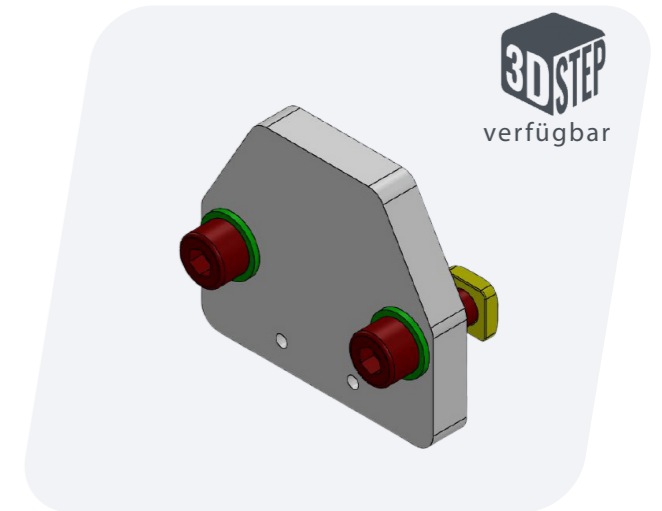

Beschreibung	Einheit	Artikelnummer
Verdreherschutz	Stück	4529